

ナイロンコードカッタ（別販売品）／樹脂刃（別販売品） の取り付け方／取りはずし方

⚠ 警告

ナイロンコードカッタや樹脂刃と飛散防護カバーは正しい組み合わせで使用してください。

- ・ 当社指定ナイロンコードカッタ・樹脂刃専用の飛散防護カバー（A-75736）を取り付けてご使用ください。当社指定以外のナイロンコードカッタ・樹脂刃用飛散防護カバーを取り付けた場合、飛散物によるけがや本製品故障の原因になります。

飛散防護カバーをはずした状態で使用しないでください。

- ・ 事故やけがの恐れがあります。

飛散防護カバーは必ず指定の位置に取り付けて使用してください。

- ・ 飛散防護カバーを取り付けなかったり、指定の位置に取り付けずに使用すると小石などが飛散した場合、けがの原因になります。

■ ナイロンコードカッタ／樹脂刃用飛散防護カバー（別販売品） の取り付け方

1. 取付金具の凸部を図のようにギヤケース（後端）に奥まで挿し込みます。

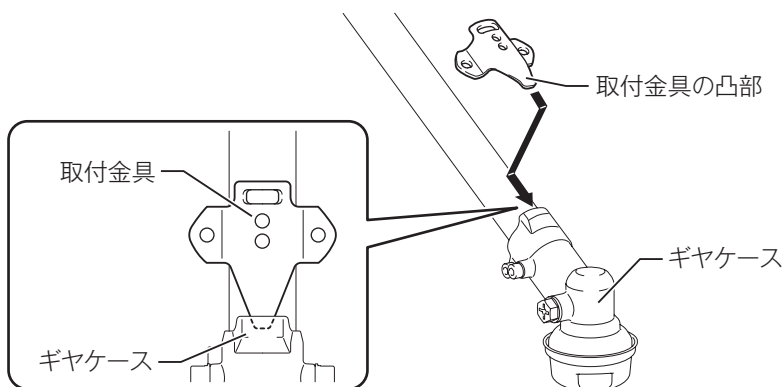

- 2.** 取付金具に飛散防護カバーを六角穴付ボルト M5 × 25 (2本) で取り付け、付属の六角棒スパナ 4 でしっかり締め付けます。
- ・ 2本とも均等に締め付けてください。

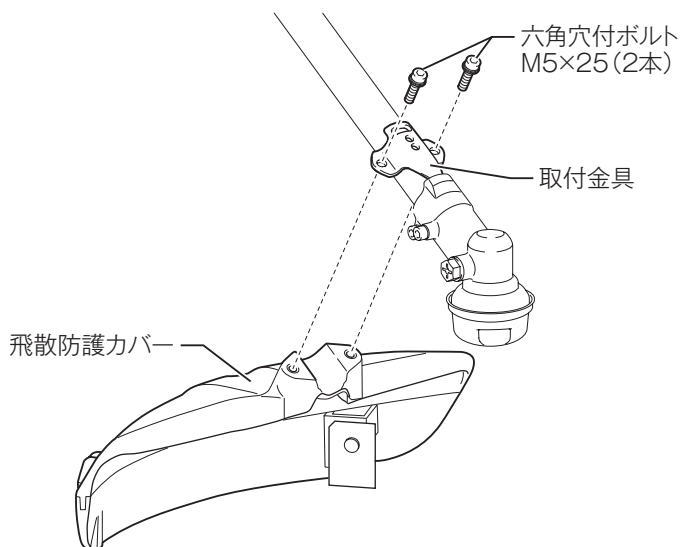

■ ナイロンコードカッタ／樹脂刃の取り付け方

1. ナイロンコードカッタ／樹脂刃を取り付けやすいように本製品を裏返します。

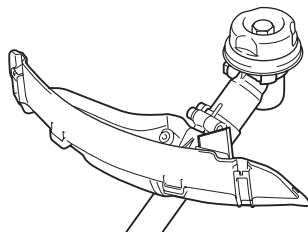

2. ギヤケースの穴に付属の六角棒スパナ 4 を挿し込み、刃受金具が回らないように固定します。

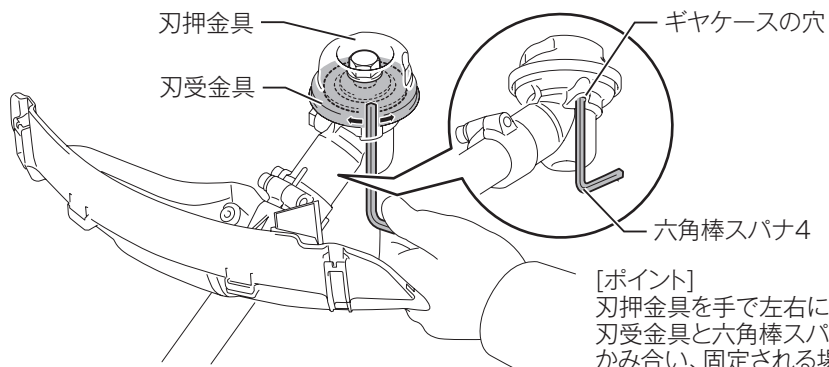

[ポイント]
刃押金具を手で左右に回すと刃受金具と六角棒スパナ4がかみ合い、固定される場所があります。

- 3.** 締付ボルト（左ネジ）を付属のボックスレンチ／ボックスドライバで図のように回して、締付ボルト（左ネジ）、刃押金具をはずします。

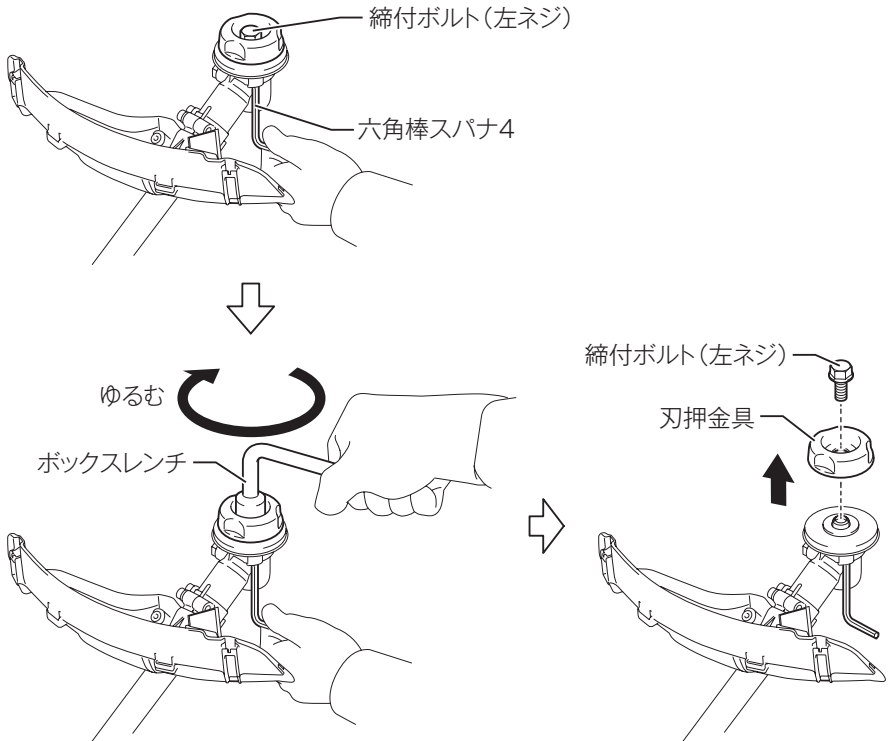

4. ナイロンコードカッタや樹脂刃を刃受金具の上に取り付けます。

<ナイロンコードカッタ>

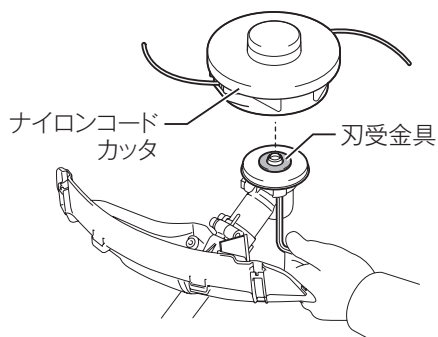

<樹脂刃>

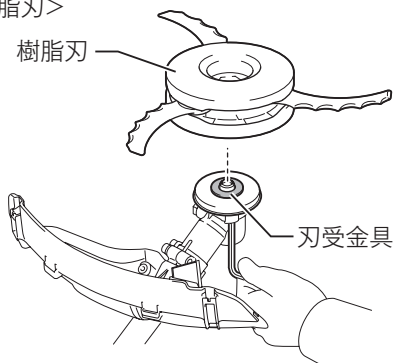

注

・取り付け方は、ナイロンコードカッタや樹脂刃の種類によって異なります。それぞれのアクセサリに付属の取扱説明書をご覧ください。

■ ナイロンコードカッタ／樹脂刃の取りはずし方

- ・ ナイロンコードカッタ／樹脂刃を取りはずすときは、取り付け方と逆の手順で行います。